

Kun kiinnität tankoa niin olen itse jättänyt yhden osan pois joita löytyy 2 kpl pussista. Katso kuva ja numero 3. Huomaat jos laitat kaikki Alloy spacersit osa 3. paikoilleen niin osa 6. jää pelkästään tangon varaan pitäisi jäädä silleen tasaisesti.

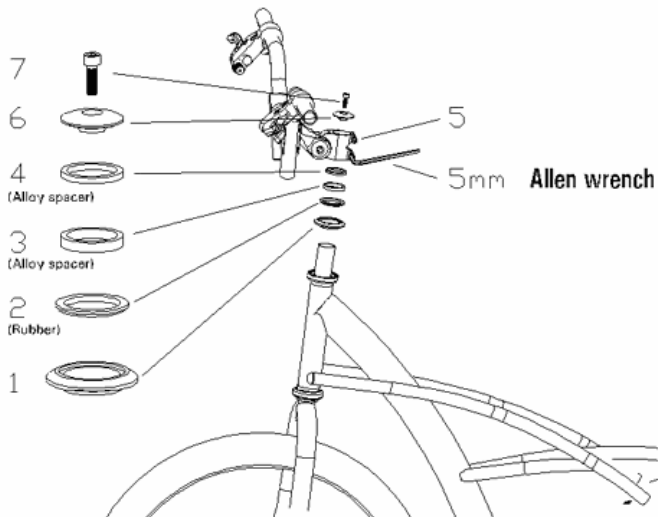

Kun kiinnität näitä tappeja ne menevät vain oikeinpäin paikoilleen eli jos tuntuu ettei mene vaihda osaa. Ne ruuvataan paikoilleen vastapäivään.

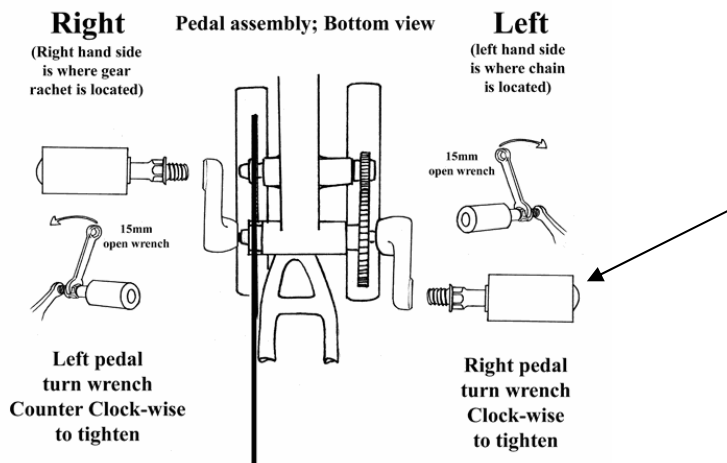

Etujarrusatulan kasaamisen näet parhaiten katsomalla takajarrusatulasta mallia.

Ennen kuin käytät vaihteistoa kannattaa se säätää kohdalleen muutoin ketjut saattavat tipahtaa pois paikoiltaan. Jos ääri asennoissa kuuluu etupäästä "räminää" johtuu se alla olevasta kiinnitys mutterista joka on vähän liian pitkä. Irrota ruuvi ja lyhennä sitä ja kiinnitä takaisin.



Säädä vaihteet kuvan osoittamalla tavalla

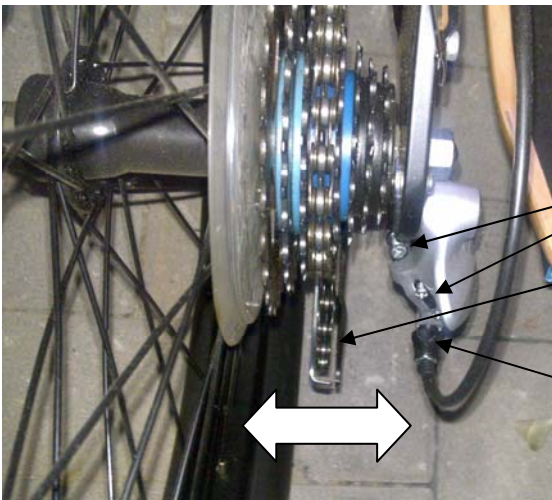

Vaihteiston liikeradan säätö.

Laita vaihde isoimmalle rattaalle ja säädä rajoittimesta ala ohjuri kohtisuoraan isomman rattaan kanssa. Siirrä vaihteisto varovasti pienimmälle rattaalle ja säädä ala ohjuri kohtisuoraan pienimmän rattaan kanssa.

Hienosäädä tästä sekä rahinat pois vaihteen siirtäjästä joka on ohjaustangossa.

Käännä ruuvia vastapäivään niin että vaihteen siirtäjä liikkuu vasemmalle päin.

Katso että ala ketjun ohjuri on samassa linjassa isomman hammasrattaan kanssa ja vaihteen valitsin on 1.s kohdalla. Ruuvaa myös "löysät" pois eli niin että näet ohjurin liikkuvan ja pysähtyvän oikeaan kohtaan. Vaihteen valitsimen juuressa "tangossa" on myös säätö jolla voidaan hienosäätää vaihdetta. Jos olet epävarma säädöistä voit aina käydä pyöräliikkeessä säädättämässä vaihteiston kohdalleen. HUOM ! kun testaat vaihteistoa ensimmäistä kertaa käännä vaihdetta varovasti yksi pykälä kerrallaan alaspäin 3.4.5.6.7.8 jos alat huomata että ääni muuttuu rahisevaksi mitä isommalle vaihteelle eli pienimmälle rattaalle liikut lopeta ajo ja säädä vaihde kohdalleen. Vaarana on että jos vaihdevalitsin liikkuu 8 rattaan eli pienimmän yli tippuu ketju pois päältä ja joudut irrottamaan etu ketjusuojuksen saadaksesi sen takaisin päälle.

TARKEMMAT OHJEET PDF TIEDOSTOSTA VAIHTEENSÄÄTÖ